

ELEVADORES DE **BATERÍA**



FABRICADO EN ESPAÑA

Nuestros elevadores Metalu se fabrican íntegramente en nuestras instalaciones en **Sevilla**.



INSTALACIÓN RÁPIDA Y SENCILLA

Sin necesidad de preinstalación de toma de agua.



MÍNIMO MANTENIMIENTO

Solo el cuidado de las baterías y la limpieza exterior.



ASISTENCIA TÉCNICA TELÉFONICA

24/7

METALU **600**

METALU 600

ELEVADOR DE BATERÍA
FIJO - DESMONTABLE



GARANTÍA METALU

3 AÑOS El elevador

5 AÑOS Todo el repuesto

IDEAL PARA LUGARES DÓNDE NO HAY SUFICIENTE PRESIÓN DE AGUA O DÓNDE NO SE QUIERA REALIZAR LA PREINSTALACIÓN DE LA TOMA DE AGUA.



CARACTERÍSTICAS

Usuario autónomo. El usuario solo tiene que accionar los botones del mando, pudiendo hacerlo en el interior y en el exterior del agua.

Fácil instalación. La instalación de METALU 600 solo requiere fijar la base mediante unos tacos anclados al suelo.

Fijo-desmontable. Puede colocarse al comienzo de la temporada de baño y guardarlo cuando no se vaya a usar. También, cuenta con un asiento desmontable.

Fabricado en Acero inox. Aisi 316L con protección de pintura en polvo.

Homologado para elevar hasta 120 kg o 150 kg.

Incluye: Reposapiés y reposa brazos abatible.



MECANISMO ELÉCTRICO

Actuador eléctrico de 24V / Caja de control / Botonera de mano
Dos baterías / Cargador de la batería / Protección IP65.



ACERO INOX.
AISI 316L.



Recorrido
de asiento



Neto



Embalado



Listo para
su uso



123 x 82 x 147 cm



24/48h.
SALIDA DE FÁBRICA



A TENER EN CUENTA



AUTONOMÍA 25 / 30

Con un buen uso, cada batería tiene una autonomía de unos 25-30 servicios.

Garantía de las baterías 2 años.



FUNDA

Disponible (*opcional*) funda de protección.



DOS BATERÍAS

Se suministra con 2 baterías para que una pueda estar en carga mientras la otra está en uso.



4 / 5 HORAS

El tiempo de carga de las baterías es de 4-5 horas.

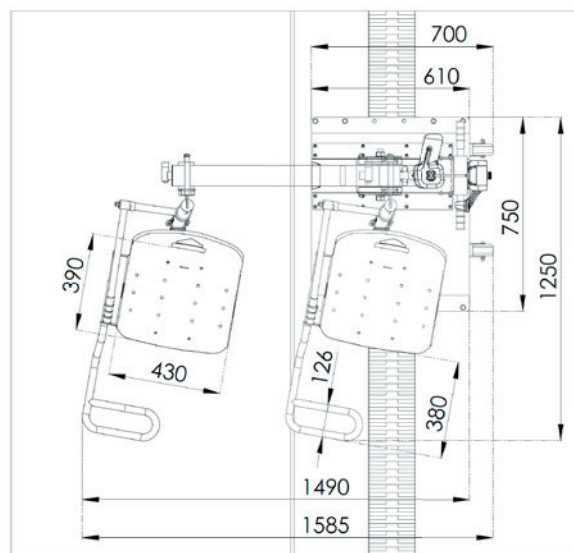
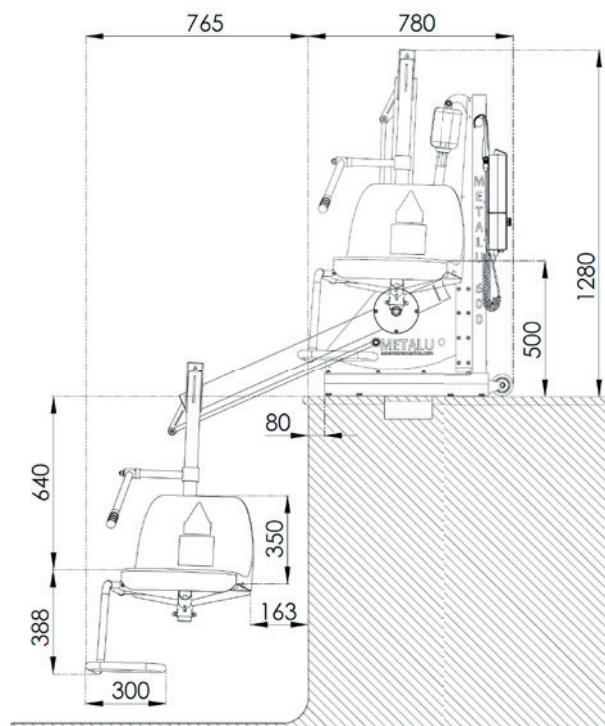

Fácil de anclar



Transportable



Usuario autónomo



Asiento desmontable



Cotas en mm.

*La imagen gráfica puede no coincidir con el modelo actual por las mejoras constantes realizadas en el mismo.



ESPECIALISTAS EN ACCESIBILIDAD EN PISCINAS

Más info ascensoracuatico.com

Manufacturas Metálicas Luisianeras S.L.
Pol. Ind. Los Motillos. Calle Madrid, 11. Naves A, C, D, G, Y H. 41430 LA LUISIANA, Sevilla. España
(+34) **955 907 784** • info@ascensoracuatico.com